

iQ500, Integrierte Designhaube, 60 cm, Klarglas schwarz bedruckt LJ67BAM60



B

| | |
|-----------|--|
| LZ10ITP00 | Long Life Geruchsfilter (Ersatzbedarf) |
| LZ11IBK61 | Kaminverlängerung 450-854 mm |
| LZ11IBN61 | Kaminverlängerung 187-360 mm |
| LZ11ITD11 | Long Life Umluftset extern |
| LZ11IXB16 | Clean Air Plus Filter |
| LZ11IXC16 | Clean Air Plus Umluftset extern |
| LZ16IBB14 | Clean Air Standard Geruchsfilter(Ersatz) |
| LZ16IBI14 | Clean Air Standard Umluftset |

Nahtlos integrierte Designhaube für maximale
Stauraumnutzung in Ihren Schränken.

- ✓ Intensivstufe mit automatischer Rückschaltung: volle Power - aber nur, solange du sie brauchst.
- ✓ Stauraum: lagere bis zu 10 kg auf jeder Seite deiner Dunstabzugshaube.
- ✓ touchControl Plus: Einfache Steuerung der Programmeinstellungen und Lichtfunktionen.
- ✓ LED-Beleuchtung: Erhellte das Kochfeld optimal und stromsparend

Bauart: Lüfterbaustein/Zwischen-/Unterbaubauhaube
 Länge Anschlusskabel: 130.0 cm
 Min. Nischenmaße für Installation (H x B x T): 340mm x 560.0mm x 300mm mm
 Mindestabstand zur Kochstelle Elektro: 430 mm
 Mindestabstand zur Kochstelle Gas: 650 mm
 Nettogewicht: 11.9 kg
 Steuerung: elektronisch
 Anzahl der Leistungsstufen: 3 Lüfterstufen und 1 Intensivstufe
 Lüfterleistung bei höchster Normalstufe Abluft: 460 m³/h
 Lüfterleistung bei Intensivstufe Umluft: 652 m³/h
 Lüfterleistung bei höchster Normalstufe Umluft: 451 m³/h
 Lüfterleistung bei Intensivstufe Abluft: 749 m³/h
 Max. Luftmenge: 460 m³/h
 Anzahl der Lampen (Stck): 2
 Geräusch: 63 dB(A) re 1pW
 Durchmesser des Abluftstutzens: 120 / 150 mm
 Material des Fettfilters: Edelstahl waschbar
 EAN-Nummer: 4242003897034
 Anschlusswert: 256 W
 Spannung: 220-240 V
 Frequenz: 50 Hz
 Steckerart: Schuko-/Gardy mit Erdung
 Gerätetyp: Integrierbar



iQ500, Integrierte Designhaube, 60 cm, Klarglas schwarz bedruckt LJ67BAM60

Bauform

- 60 cm
- Für Spezial-Hängeschränke (60 cm breit)
- Wahlweise Abluft- oder Umluftbetrieb
- Für den Betrieb in Umluft, sind verschiedene Umluftsets als optionales Zubehör erhältlich und notwendig.

Design

- Flächenbündiger Einbau zur nahtlosen Integration in Hängeschränke.
- Platzsparendes, kompaktes Design für zusätzliche Ablagemöglichkeiten neben der Haube und für max. 10 kg pro Seite.
- Glasscheibe mit Touch-Steuerung für einfache Bedienung und verbesserte Dampfaufnahme.

Komfort

- Elektronische Steuerung über touchControl-Bedienung mit LED-Anzeige
- 3 Leistungsstufen und
- 1 Intensivstufe
- Intensivstufe mit automatischer Rückstellung
- Intensivstufen mit automatischer Rückstellung
- Lüfter und Beleuchtung werden durch Öffnen und Schließen der Glasscheibe automatisch ein- und ausgeschaltet.
- Die Beleuchtung kann auch bei geschlossener Glasscheibe durch schnelle Handberührung im Kontrollbereich ein- und ausgeschaltet werden.

Ausstattung

- 2 x 2 W LED
- softLight
- Farbtemperatur: 3500 K
- Beleuchtungsstärke: 451 lux
- Kondensatormotor
- Metall-Fettfilter, spülmaschinengeeignet
- Kassette mit Edelstahlrahmen
- Die Oberflächen und Materialien sind glatt und leicht zu reinigen.

Betriebsart und Leistung

- Abluftleistung nach EN 61591:
- max. Normalbetrieb 460 m³/h
- Intensivstufe 749 m³/h
- Geräuschwerte nach EN 60704-2-13 bei Abluftbetrieb:
- Max. Normalstufe: 63 dB(A) re 1 pW
- Intensivstufe: 73 dB(A) re 1 pW
- Geräusch min./max. Normalstufe: 50/63 dB
- Bei Einsatz des separat erhältlichen Clean Air Umluftsets (Sonderzubehör) erreicht ihr Gerät im Umluftbetrieb folgende Werte:
- Lüfterleistung: Max. Normalstufe: 451 m³/h
- Intensivstufe: 652 m³/h
- Geräuschwerte: Max. Normalstufe: 67 dB(A) re 1 pW
- Intensivstufe: 74 dB(A) re 1 pW

Planungs- und Installationsinformation

- IDH Komfortbefestigung
- Geeignet für den Einbau in bodenlose Hängeschränke.
- Die Wandabschlussleisten zum Einbau in Hängeschränke mit einer maximalen Tiefe von bis zu 360 mm liegen dem Gerät bei.
- Für den Einbau in höhere Oberschränke sind Kaminverlängerungen als optionales Zubehör erhältlich.
- Die Kaminverlängerungen sind mit den erhältlichen Umluft-Startersets kompatibel.
- Gerätemaße (HxBxT): 340 x 597 x 298 mm
- Einbaumaße (HxBxT): 340 x 560 x 300 mm
- Abluftstutzen Ø 150 mm (Ø 120 mm beiliegend)
- Lieferung mit Rückstauklappe
- Länge Anschlusskabel: 1.3 m mit Stecker
- Maße und Einbauhinweise zu diesem Gerät gemäß technischer Zeichnung beachten

Umwelt und Sicherheit

- Energieeffizienzklasse: B (auf einer Energieeffizienzklassen-Skala von A+++ bis D)
- Durchschnittlicher Energieverbrauch: 62.7 kWh/Jahr*
- Lüfter-Effizienzklasse: B*
- Beleuchtungs-Effizienzklasse: A*
- Fettfilter-Effizienzklasse: B*
- Gesamtanschlusswert: 256 W

* Gemäß EU-Regulierung Nr. 65/2014

**iQ500, Integrierte Designhaube,
60 cm, Klarglas schwarz bedruckt
LJ67BAM60**

Maße in mm
Frontansicht

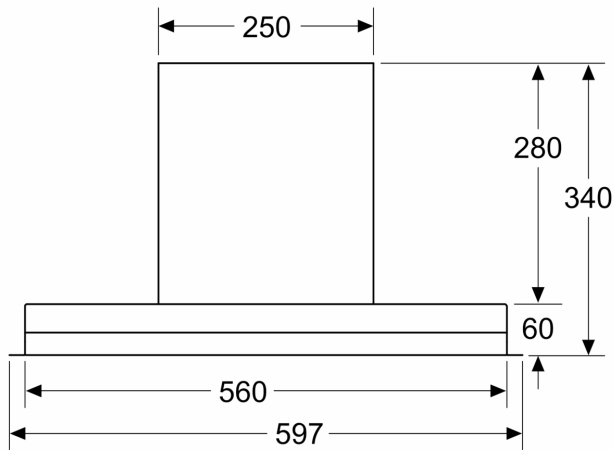

Maße in mm
Einbaubeispiel

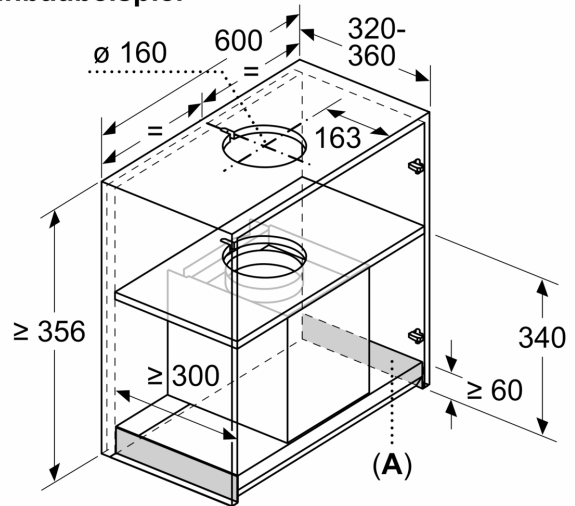

A: Bereich ohne Scharniere

Maße in mm

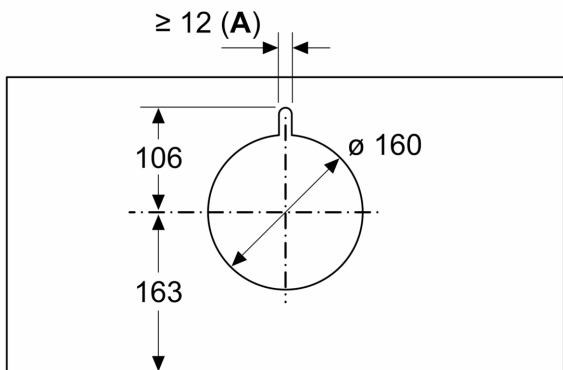

A: Kabeldurchführung

Maße in mm

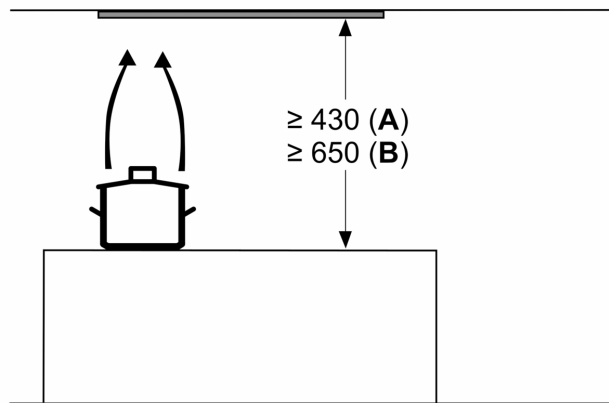

ab Oberkante Topfträger

A: Elektro min. 430

B: Gas min. 650

Maße in mm
Seitenansicht

